

# MODENA+

- ✓ Robust
- ✓ Schlichtes Design
- ✓ Progressiver Zughebel für die optimierte Anwendung der Kraft
- ✓ Laufruhe
- ✓ optimale Ergonomie

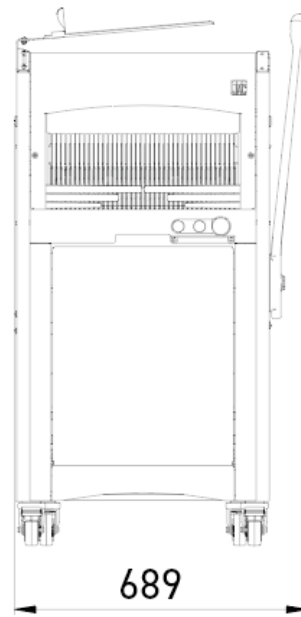

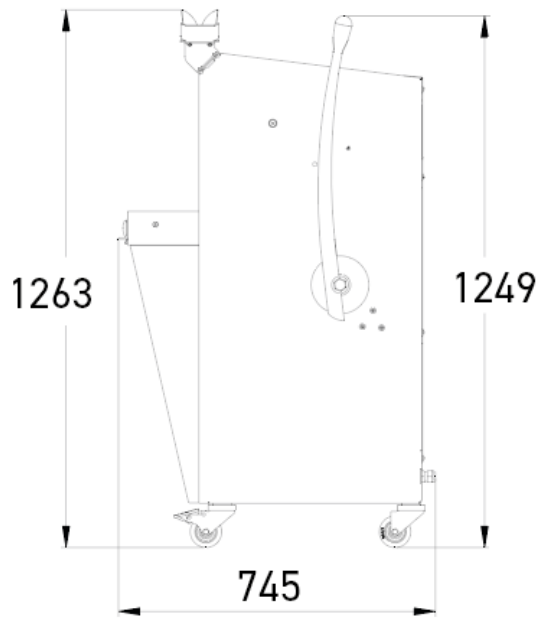

## KENNDATEN

Max. Brotgröße (LxBxH) in cm	44 x 30 x 16
Motorleistung in kW	0,49
Nettogewicht in kg	165
Messertyp und Maße in mm	Stahl 13 x 0,5



Finition



## TECHNISCHE AUSWÄHLEN

Scheibendicke in mm	9,10,11,12,13,14,15,16,17,18,Doppelschnitt (Extrakosten)
Höhe des Brotschiebers	Besonders flach (50 mm),Flach (80 mm),Hoch (100 mm)
Stromversorgung	230 V einphasig ,230 V dreiphasig ,400 V dreiphasig
Optionen (Extrakosten)	Stärkerer Motor, Erhöhung um 4 cm, Tageszähler, Spezialmesser

## STÄRKEN

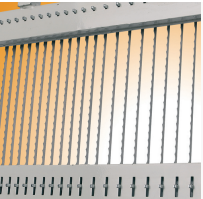
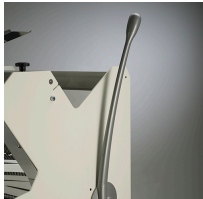
	<b>Herausnehmbarer Krümelbehälter</b> Zugang über Aufklappen der Fronttür, die auf zusätzlichen Zylindern geführt wird. 18 l Fassungsvermögen.		<b>Jacflaps</b> Hält das Brot in der Ausgabe der Brotschneidemaschine und erleichtert so die Arbeit.
	<b>Doppelschnitt (option)</b> Für zwei unterschiedliche Schnittbreiten auf derselben Maschine.		<b>Progressiver Zughebel</b> Für die optimierte Anwendung der Kraft.