

SWIFT

- ✓ Intelligent Slicing Control für automatisches Schneidemanagement
- ✓ Mehrformat-Schneiden für den Dauerbetrieb
- ✓ Ergonomie und Produktivität
- ✓ Schneller Schneidzyklus
- ✓ Ökonomisch
- ✓ Vielseitig

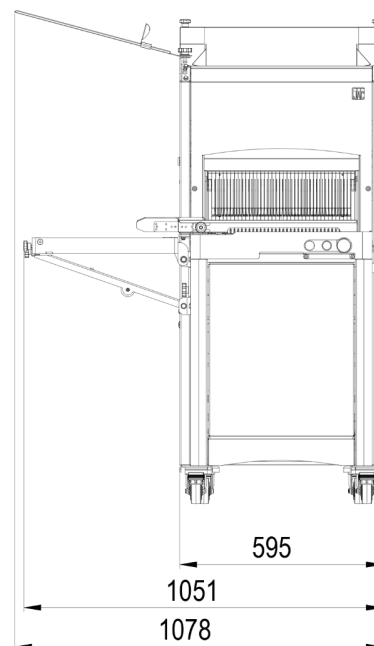
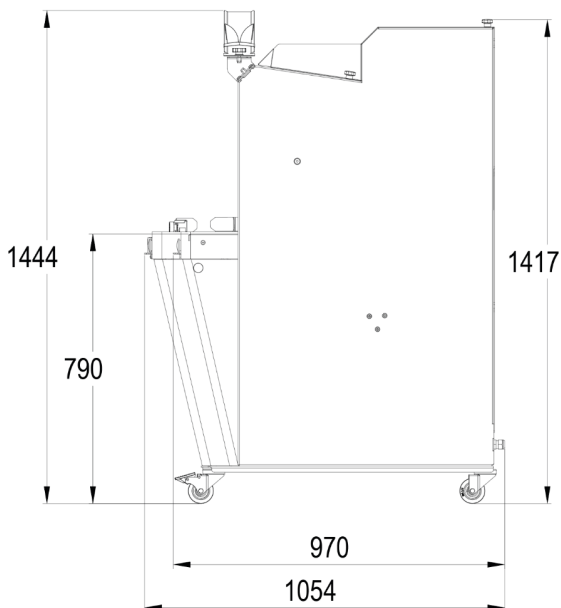

KENNDATEN

Max. Brotgröße (LxBxH) in cm	44 x 31 x 16
Motorleistung in kW	0,49
Nettogewicht in kg	165
Messertyp und Maße in mm	Stahl 13 x 0,5
ISC Moduswahlschalter	•

TECHNISCHE AUSWÄHLEN

Scheibendicke in mm	9,10,11,12,13,14,15,16,17,18
Höhe des Brotschiebers	Besonders flach (50 mm),Flach (80 mm),Hoch (100 mm)
Stromversorgung	230 V einphasig ,230 V dreiphasig ,400 V dreiphasig
Optionen (Extrakosten)	Stärkerer Motor, Erhöhung um 4 cm, Tageszähler, Spezialmesser, Tütenverschluss mit Klebestreifen

STÄRKEN



Erweiterter Betriebswahlschalter ISC®

Intelligent Slicing Control (patentiert): Automatisches System der Steuerung des Drucks und der Schneidgeschwindigkeit. Stimmt permanent den Schneidvorgang auf die Konsistenz des Brotes ab. Keine Einstellung notwendig. Erweiterter Betriebswahlschalter ISC®: Zwei zusätzliche automatische Modi um eine bestmögliche Anpassung an die Anforderungen eines sehr frischen Brotes oder hohen Kadenzen zu gewährleisten.

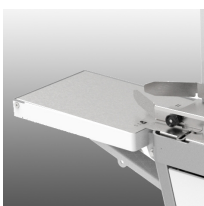

Ausklappbares Beutelgebläse (option)

Spart Zeit beim Verpacken.

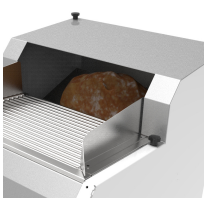

Gesicherter Kippbereich der Brote.

Der Kippbereich ist eine Übergangszone zwischen der Ladefläche und dem Schneidebereich. Sobald ein Brot den Kippbereich erreicht hat, wird dieser geschwenkt, um das Brot in den Schneidebereich zu befördern. Dieser Bereich ist durch Zellen gesichert, die seinen Betrieb blockieren, falls der Bediener seine Hand oder einen Gegenstand in den Bereich einführt. Eine mechanische Sperre verhindert das Vorrücken neuer Brote während des Kippens.



Herausnehmbarer Krümelbehälter

Zugang über Aufklappen der Fronttür, die auf zusätzlichen Zylindern geführt wird. 18 l Fassungsvermögen.



Frontaler Ladebereich

Der Ladebereich ist mit Rollen auf Kugellagern ausgestattet, die die Brote automatisch zum Kippbereich der Brote befördern. Er befindet sich direkt vor dem Bediener und sorgt damit für eine optimale Handhabung der Brote. Die Schneidmaschine passt sich ohne Voreinstellung automatisch dem entsprechenden Brotformat an und sorgt damit für noch mehr Zeitersparnis und Ergonomie.



Verpackungsbereich

Das Beutelgebläse in der Verlängerung des Aufnahmebereichs ermöglicht das Verpacken der Brote mit nur einem Handgriff.