

ZIP

- ✓ Schnelligkeit
- ✓ Maximale Sicherheit
- ✓ Größte Hygiene
- ✓ Edelstahlgehäuse
- ✓ Mehrzwecksystem

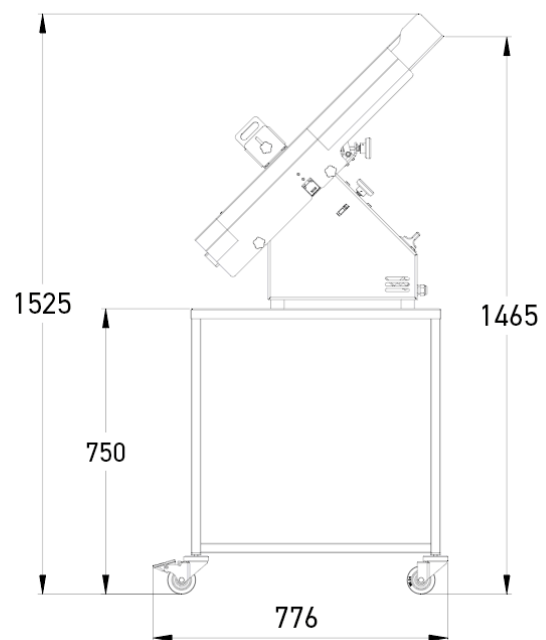
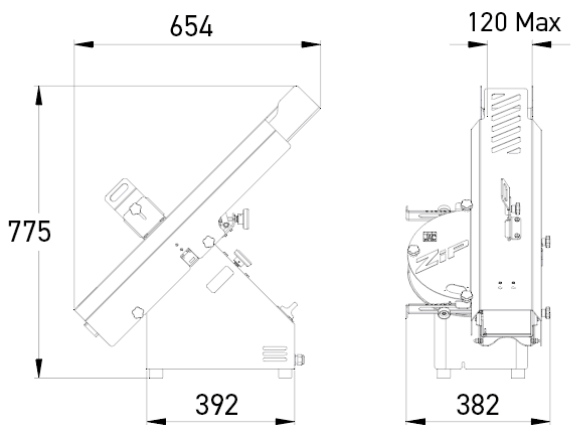

KENNDATEN

Abm. min./max. des Brotes (HxB) in mm	60 x 40 / 120 x 80
Stromversorgung	230 V einphasig
Motorleistung (in kW)	0,37
Nettogewicht (in kg)	35
Messertyp und Maße (in mm)	Stahl Ø 300

STÄRKEN



Einstellung des Schneidtunnels

Einstellung in Höhe und Breite, um die verschiedenen Brotsorten sicher in der Führung zu halten, was für einen sauberen und präzisen Schnitt sorgt.



Einstellung des Messers

Einstellung der Schnitthöhe und Tiefe des Brotes.



Schutzklappe aus Edelstahl

Diese ist am Maschinenausgang befestigt und verhindert, dass die Finger in das Messer geraten können.



Fan

Für eine bessere Motorkühlung bei intensivem Gebrauch.