

FULL

- ✓ Corte continuo de todos los tipos de pan
- ✓ Cadencia elevada gracias a las cintas de arrastre motorizadas
- ✓ Robustez sin concesiones
- ✓ Cadencia ajustable

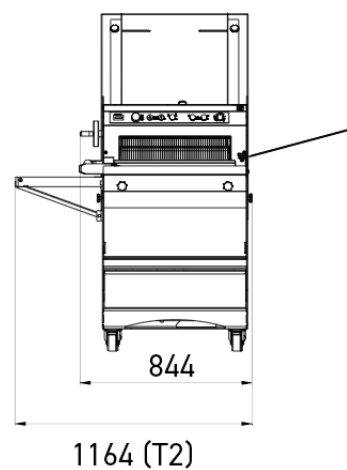
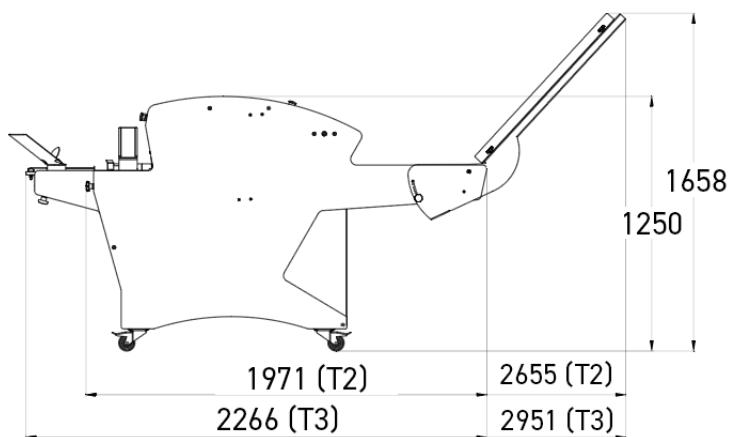

CARACTERÍSTICAS

Dim. máx. del pan (Lxh) en cm	52 x 16
Soplador-embolsador abatible	•
Potencia motor en kW	1,1
Peso neto en kg	365
Tipo de cuchilla y dimensiones en mm	Acero 13 x 0,7

ESPECIFICACIONES TÉCNICAS

Grosor de la rebanada en mm	11,12,13,14,15,16,17,18
Alimentación	230 V trifásico ,400 V trifásico

PUNTOS FUERTES

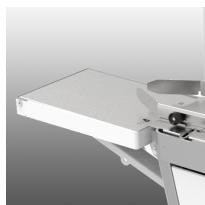

Soplador-embolsador abatible (opcional)

Permite una ganancia de tiempo considerable en el envasado del pan.



Cuadro de control frontal

Ajuste motorizado de la altura de la cinta superior (altura de panes). Junto a los mandos frontales, un contador de horas permite registrar el tiempo de trabajo con precisión.



Cinta de carga trasera

Garantiza un corte regular continuo gracias a las guías laterales ajustables.



Variador de velocidad

Permite ajustar la velocidad de corte según el tipo de pan.