

ZIP

- ✓ Rapidité d'exécution
- ✓ Sécurité maximale
- ✓ Hygiène exemplaire
- ✓ Carrosserie inox
- ✓ Polyvalence

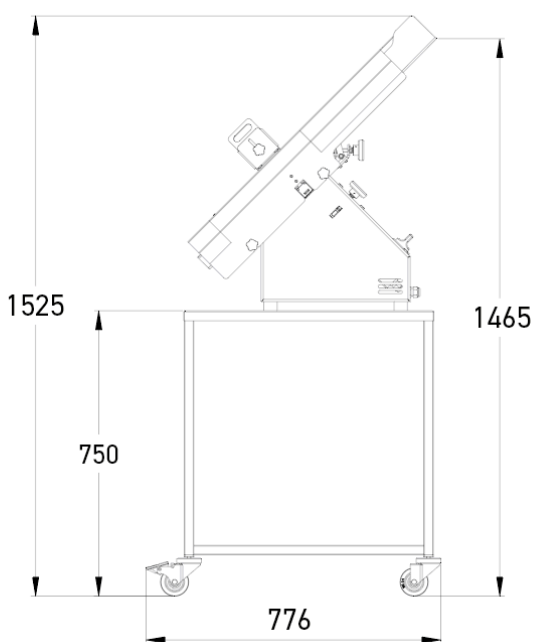
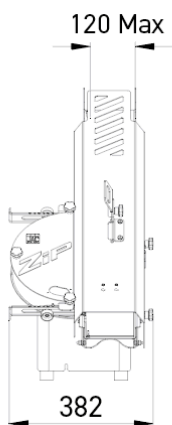
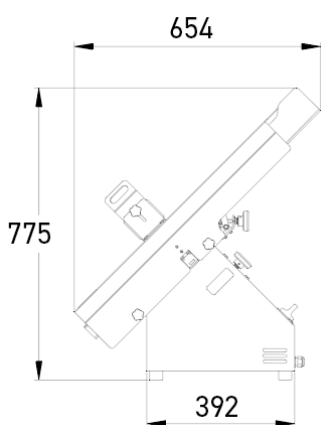

CARACTÉRISTIQUES

Dim. min / max du pain (lxh) en mm	60 x 40 / 120 x 80
Type d'alimentation	230V monophasé
Puissance moteur en kW	0,37
Poids net en kg	35
Type de lame et dimensions en mm	Acier Ø 300

POINTS FORTS



Réglage du tunnel de coupe

Réglable en hauteur et largeur, permet de maintenir plusieurs types de pains afin d'assurer une coupe nette et précise.

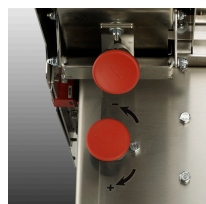

Réglage de la lame

Permet de régler la hauteur et la profondeur de la coupe dans le pain.



Volet inox

Fixé en sortie de coupe, empêche une éventuelle introduction des doigts.



Ventilateur

Pour un meilleur refroidissement du moteur lors d'usages intensifs.