

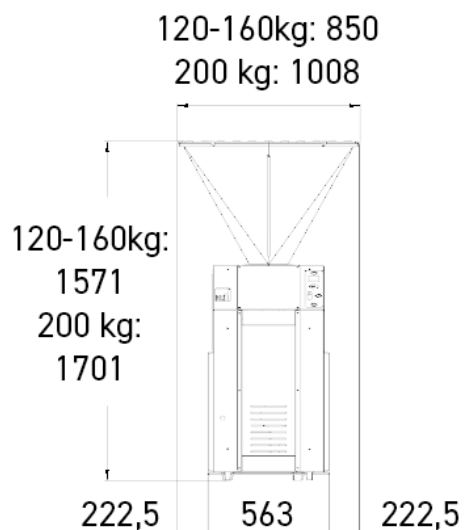

- ✓ Peseuse volumétrique à trémie ouverte
- ✓ Habillage inox
- ✓ Régularité du poids
- ✓ Cadence soutenue
- ✓ Farineur intégré

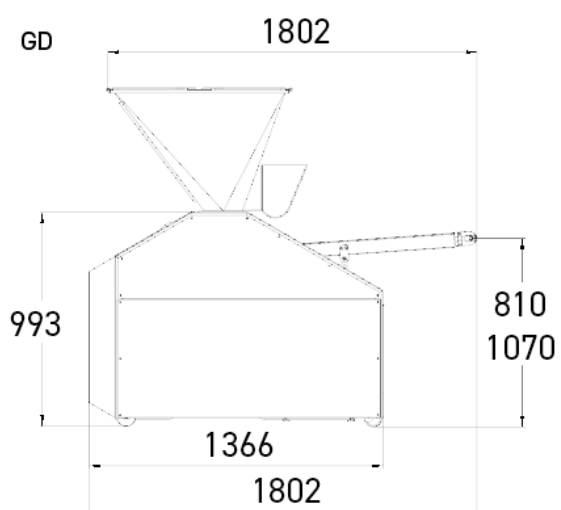

CARACTÉRISTIQUES

Vitesse réglable en pièces/h	960 - 2000
Trémie capacité en kg	120
Compteur, décompteur programmable	•
Tambour inox	•
Piston Rilsan à triple joint	•
Carrosserie inox	•
Largeur tapis de sortie en mm	270
Farineur de 3 litres	•
Racleur de tapis d'évacuation	•
Système de recyclage d'huile	•
Puissance moteur en kW	2,2
Type d'alimentation	400V Triphasé
Poids net en kg	525

SPÉCIFICATIONS TECHNIQUES

Longueur de tapis de sortie (mm)	1.060,1.240
Piston (Poids pâtons min / max gr)	80mm (30 / 370),100mm (50 / 700),110mm (70 / 850),120mm (90 / 1.000),130mm (130 / 1.300)

Options (Supplément)	Trémie inox de capacité de 160kg, Trémie inox de capacité de 200kg, Réglage poids automatique + compteur de pâtons, Tapis de sortie avec moteur indépendant (version groupe auto), Commande à distance, Rouleau extracteur (De série sur pistons de 80MM et 100MM), Alimentation 230V monophasé, Alimentation 230V triphasé, Librification des pâtons , Teflonage Trémie, Compteur pâtons
----------------------	---

POINTS FORTS



Racleur de tapis d'évacuation

Le tapis est maintenu propre tout au long de son utilisation.



Recyclage d'huile

Permet de limiter fortement la consommation d'huile. Equipé d'un filtre et d'une alerte niveau bas.



Farineur

JAC a développé un tout nouveau farineur intégré plus efficace avec un débit plus régulier. Il équipe dès à présent les GD et GDS de série.