

Pico

- ✔ Ingombro ridotto
- ✔ Utilizzo sul bancone o su base
- ✔ Leva a trazione progressiva per una gestione ottimale dello sforzo
- ✔ Grande ergonomia grazie al carico frontale

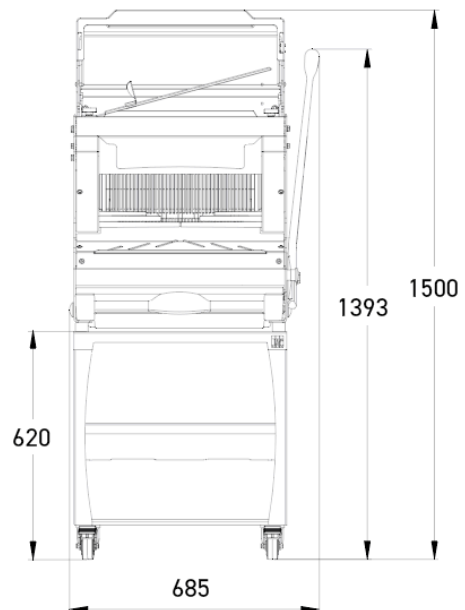
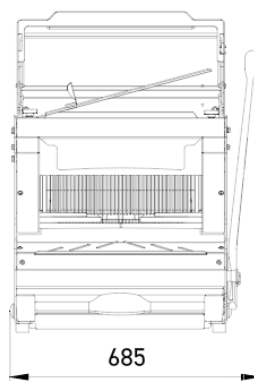
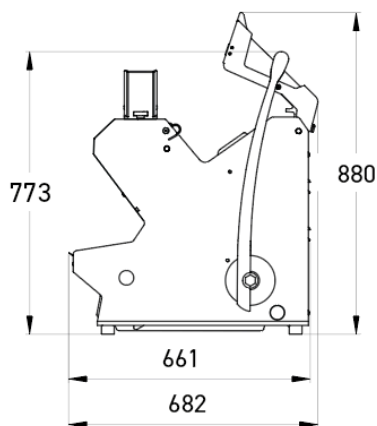

CARATTERISTICHE

Dimensioni massime del pane (L x l x h) in cm senza coperchio	44 x 30 x 18
Dimensioni massime del pane (L x l x h) in cm con coperchio	44 x 26 x 16
Potenza motore in kW	0,49
Peso netto in kg	105
Tipo di lama e dimensioni in mm	Acciaio 13 x 0,5

Finition



SPECIFICHE TECNICHE

Spessore del taglio in mm	9,10,11,12,13,14,15,16,17,18,Fetta doppia (COSTO EXTRA)
Altezza dello spingipane	Extra basso (50 mm),85 mm,Alto (100 mm)
Alimentazione	230 V monofase ,230 V trifase ,400 V trifase
Opzioni (Costo extra)	Motore rinforzato, Coperchio di sicurezza posteriore, Coltelli speciali, Jacfix

PUNTI FORTI



Jacflaps

Compatta le fette di pane all'uscita dell'taglierine per facilitarne la presa.



Jacfix (opzionale)

Sistema di raccolta del pane a fine taglio per un recupero più facile del pane.



Leva a trazione progressiva

Assicura una gestione ottimale dello sforzo.



Base su rotelle, di cui due frenanti. (Accessorio)

Spazio portaoggetti e mobilità.