

- ✓ Horizontale vormgeving voor een totaal respect voor het deeg
- ✓ Continue productiesnelheid
- ✓ Stille werking (-65db)
- ✓ Afwerking uit roestvrij staal

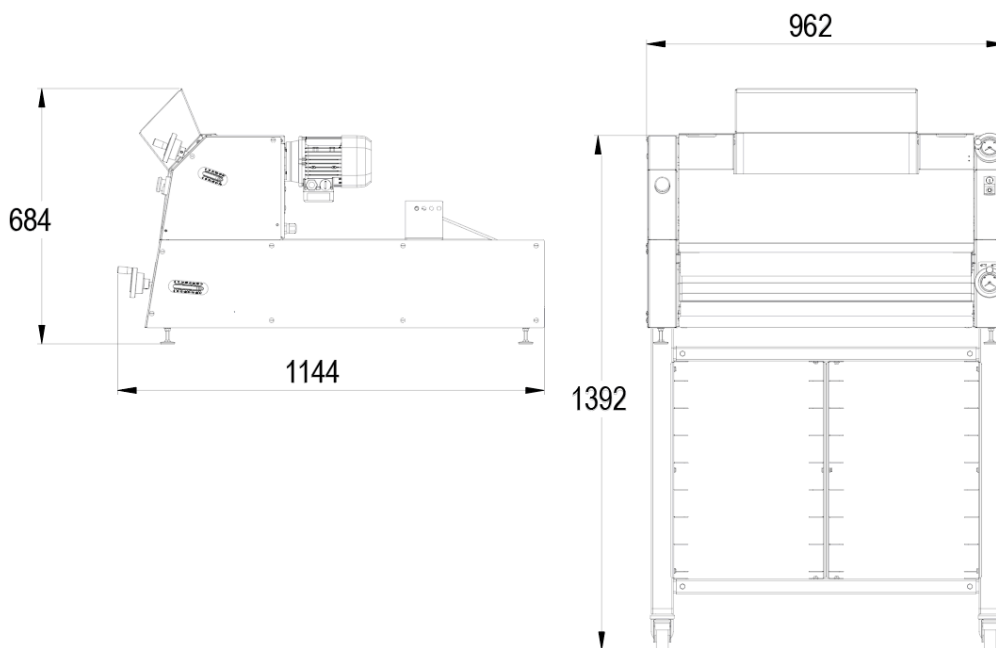
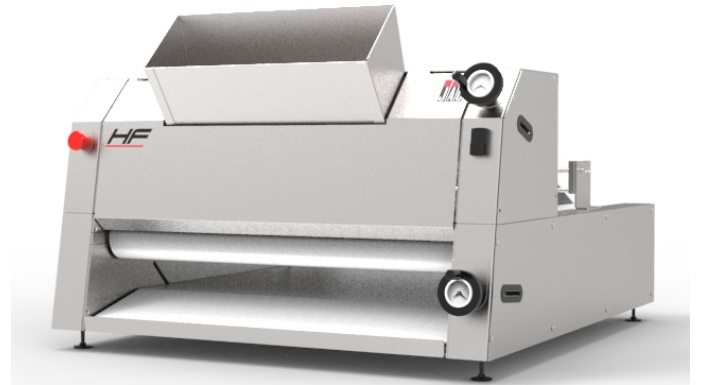

## KENMERKEN

|  |           |
|--|-----------|
| Min./max. gewicht van de deegklompen en gr | 50 / 1300 |
| 2 walsrollen in food-grade PETP            | •         |
| Maximaal ritme in stuks/uur                | 1800      |
| Motorvermogen in kW                        | 0,37      |
| Gewicht in kg                              | 180       |

## TECHNISCHE SPECIFICATIES

|                       |  |
|-----------------------|--|
| Aansluiting           | 230V eenfasig (extra kosten),230V driefasig ,400V driefasig  |
| Bediening             | links,rechts   |
| Transportband         | Wol ,Whooltop ,Synthetisch   |
| Goottype              | Chargement manuel,Chargement automatique   |
| Opties (Extra kosten) | Transportband met spitse uiteinden, Bloemstrooier, Ingangsgeluiders, Toevoerband, Module voor-uitrekking, Afvoerband met motoraansluiting (neutraal verplicht in driefasig 400V), Elastomeer gecoate banden, Formaster |

## STERKE PUNTEN



### Walsrollen

Twee walsrollen in food-grade polyethyleen

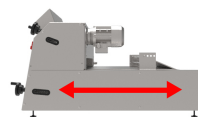

### Horizontale vormgeving

Horizontale vormgeving voor een totaal respect voor het deeg

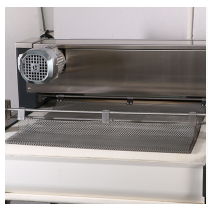

### Progressieve uitrekking

Dankzij de gerasterde band



### Ergonomie

Ergonomische en accurate aanwijzers



### Afvoerband met motoraansluiting (optie)

Vergemakelijkt het lossen.